

3-Fázový lištový systém

nestmívatelná verze

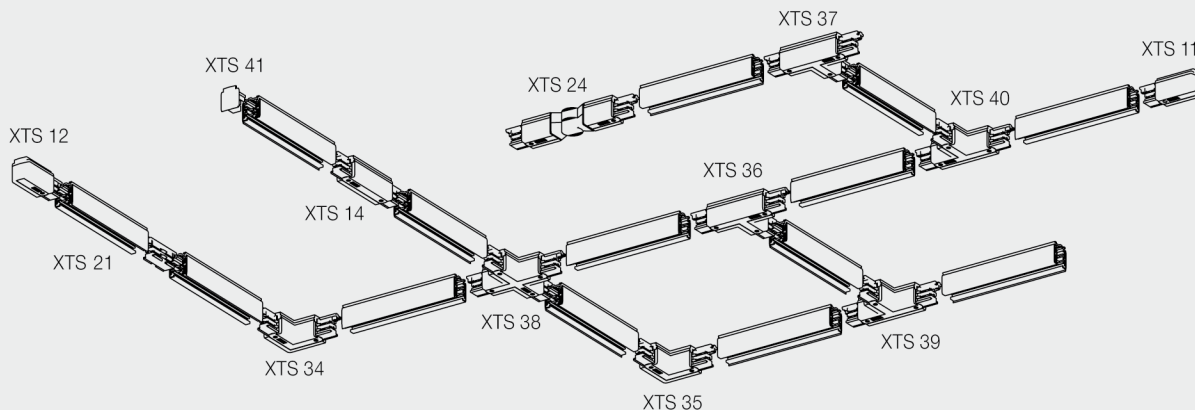

Výhody napájecích lišt

- snadná montáž - pouze několik bodů zavěšení
- odpadá nutnost sekání zdiva pro rozvod 230V
- možnost posouvání světel v liště při změně interiéru
- 3-fázové provedení s možností 3 okruhů osvětlení
- pomocí příslušenství lze vytvořit téměř libovolný tvar lišt
- po celé délce lišty můžete umísťovat lištová svítidla pomocí adaptérů

Rozvržení

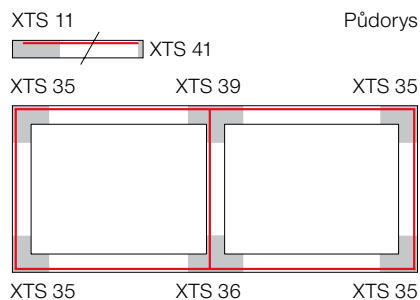

na přání vám vytvoříme schéma lištového systému dle dodaných podkladů objektu

Zatížení

- doporučená vzdálenost upevňovacích prvků lišty (např. závěs) je 1m

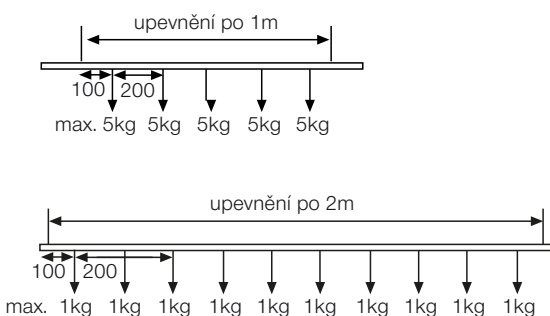

Upevnění



Schéma zapojení fáze

Jedna fáze pro tři okruhy - tři spínače

230V AC, 16A, 3.7 kVA

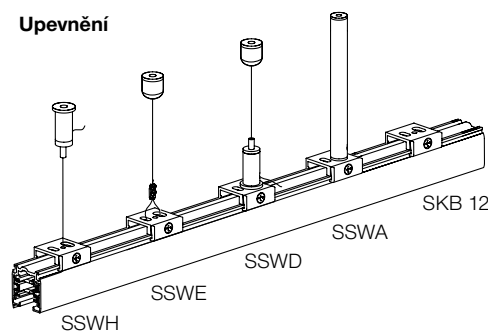
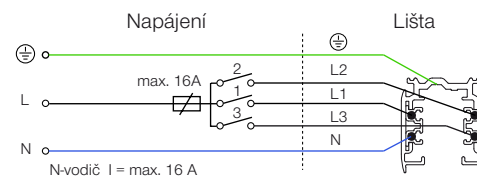

Tři fáze pro tři okruhy - tři spínače

230/400V AC, 16A, 3 x 3.7 kVA

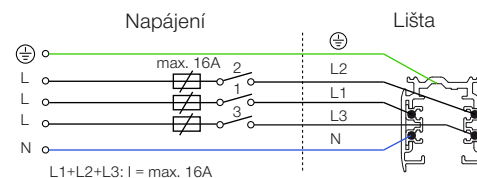

Tři fáze pro tři okruhy - jeden spínač

230/400V AC, 16A, 11,1 kVA

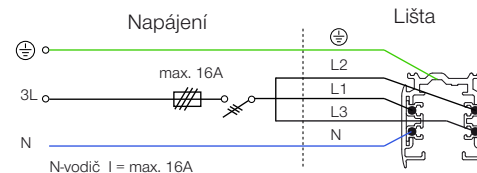

3-Fázový lištový systém

nestmívatelná verze

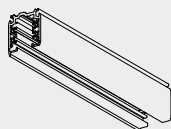

Napájecí lišta stropní, závěsná

- | | | |
|--------------------------------------|--------------------------------------|--------------------------------------|
| <input type="checkbox"/> XTS 4100 -1 | <input type="checkbox"/> XTS 4100 -2 | <input type="checkbox"/> XTS 4100 -3 |
| <input type="checkbox"/> XTS 4200 -1 | <input type="checkbox"/> XTS 4200 -2 | <input type="checkbox"/> XTS 4200 -3 |
| <input type="checkbox"/> XTS 4300 -1 | <input type="checkbox"/> XTS 4300 -2 | <input type="checkbox"/> XTS 4300 -3 |
| <input type="checkbox"/> XTS 4400 -1 | <input type="checkbox"/> XTS 4400 -2 | <input type="checkbox"/> XTS 4400 -3 |

délka

- 1 m
- 2 m
- 3 m
- 4 m

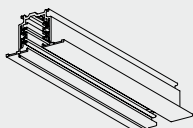
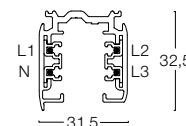

Napájecí lišta vestavná

- | | | |
|---------------------------------------|---------------------------------------|---------------------------------------|
| <input type="checkbox"/> XTSF 4100 -1 | <input type="checkbox"/> XTSF 4100 -2 | <input type="checkbox"/> XTSF 4100 -3 |
| <input type="checkbox"/> XTSF 4200 -1 | <input type="checkbox"/> XTSF 4200 -2 | <input type="checkbox"/> XTSF 4200 -3 |
| <input type="checkbox"/> XTSF 4300 -1 | <input type="checkbox"/> XTSF 4300 -2 | <input type="checkbox"/> XTSF 4300 -3 |
| <input type="checkbox"/> XTSF 4400 -1 | <input type="checkbox"/> XTSF 4400 -2 | <input type="checkbox"/> XTSF 4400 -3 |

délka

- 1 m
- 2 m
- 3 m
- 4 m

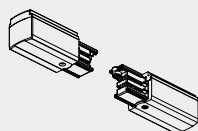
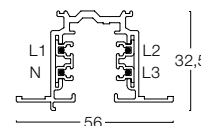

Koncový napáječ

- | | | |
|------------------------------------|------------------------------------|------------------------------------|
| <input type="checkbox"/> XTS 11 -1 | <input type="checkbox"/> XTS 11 -2 | <input type="checkbox"/> XTS 11 -3 |
| <input type="checkbox"/> XTS 12 -1 | <input type="checkbox"/> XTS 12 -2 | <input type="checkbox"/> XTS 12 -3 |

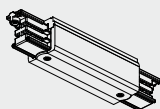

Průběžný napáječ

- | | | |
|------------------------------------|------------------------------------|------------------------------------|
| <input type="checkbox"/> XTS 14 -1 | <input type="checkbox"/> XTS 14 -2 | <input type="checkbox"/> XTS 14 -3 |
|------------------------------------|------------------------------------|------------------------------------|



Rovný konektor

- | | | |
|------------------------------------|------------------------------------|------------------------------------|
| <input type="checkbox"/> XTS 21 -1 | <input type="checkbox"/> XTS 21 -2 | <input type="checkbox"/> XTS 21 -3 |
|------------------------------------|------------------------------------|------------------------------------|

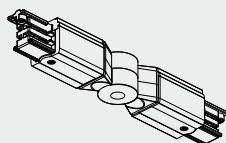

Nastavitelný rohový konektor

- | | | |
|------------------------------------|------------------------------------|------------------------------------|
| <input type="checkbox"/> XTS 24 -1 | <input type="checkbox"/> XTS 24 -2 | <input type="checkbox"/> XTS 24 -3 |
|------------------------------------|------------------------------------|------------------------------------|

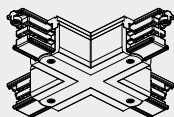

X konektor napájecí

- | | | |
|------------------------------------|------------------------------------|------------------------------------|
| <input type="checkbox"/> XTS 38 -1 | <input type="checkbox"/> XTS 38 -2 | <input type="checkbox"/> XTS 38 -3 |
|------------------------------------|------------------------------------|------------------------------------|

3-Fázový lištový systém

nestmívatelná verze

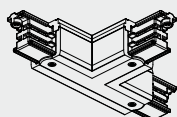

T - konektor napájecí

- | | | |
|------------------------------------|------------------------------------|------------------------------------|
| <input type="checkbox"/> XTS 36 -1 | <input type="checkbox"/> XTS 36 -2 | <input type="checkbox"/> XTS 36 -3 |
| <input type="checkbox"/> XTS 37 -1 | <input type="checkbox"/> XTS 37 -2 | <input type="checkbox"/> XTS 37 -3 |
| <input type="checkbox"/> XTS 39 -1 | <input type="checkbox"/> XTS 39 -2 | <input type="checkbox"/> XTS 39 -3 |
| <input type="checkbox"/> XTS 40 -1 | <input type="checkbox"/> XTS 40 -2 | <input type="checkbox"/> XTS 40 -3 |

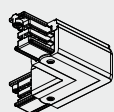

L - konektor napájecí

- | | | |
|------------------------------------|------------------------------------|------------------------------------|
| <input type="checkbox"/> XTS 34 -1 | <input type="checkbox"/> XTS 34 -2 | <input type="checkbox"/> XTS 34 -3 |
| <input type="checkbox"/> XTS 35 -1 | <input type="checkbox"/> XTS 35 -2 | <input type="checkbox"/> XTS 35 -3 |



Koncová krytka

- | | | |
|------------------------------------|------------------------------------|------------------------------------|
| <input type="checkbox"/> XTS 41 -1 | <input type="checkbox"/> XTS 41 -2 | <input type="checkbox"/> XTS 41 -3 |
|------------------------------------|------------------------------------|------------------------------------|



Svorka stropní, svorka pro lankový závěs

- | | | |
|------------------------------------|------------------------------------|------------------------------------|
| <input type="checkbox"/> SKB 12 -1 | <input type="checkbox"/> SKB 12 -2 | <input type="checkbox"/> SKB 12 -3 |
|------------------------------------|------------------------------------|------------------------------------|

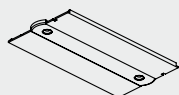

Krytka koncového konektoru vestavné lišty

- | | | |
|-------------------------------------|-------------------------------------|-------------------------------------|
| <input type="checkbox"/> XTSF 10 -1 | <input type="checkbox"/> XTSF 10 -2 | <input type="checkbox"/> XTSF 10 -3 |
|-------------------------------------|-------------------------------------|-------------------------------------|

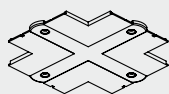

Krytka L, T, X konektoru vestavné lišty

- | | | |
|-------------------------------------|-------------------------------------|-------------------------------------|
| <input type="checkbox"/> XTSF 30 -1 | <input type="checkbox"/> XTSF 30 -2 | <input type="checkbox"/> XTSF 30 -3 |
|-------------------------------------|-------------------------------------|-------------------------------------|

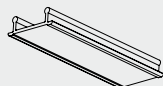

Krycí pásek lišty

- | | |
|-------------------------------------|-------------------------------------|
| <input type="checkbox"/> XTSP 11 -2 | <input type="checkbox"/> XTSP 11 -3 |
|-------------------------------------|-------------------------------------|

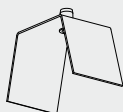

Montážní konzole pro vestavné lišty

XTSF-MK

Barevné provedení

- | | | | | | |
|-----------------------------|------|-----------------------------|-------|-----------------------------|------|
| <input type="checkbox"/> -1 | šedá | <input type="checkbox"/> -2 | černá | <input type="checkbox"/> -3 | bílá |
|-----------------------------|------|-----------------------------|-------|-----------------------------|------|

3-Fázový lištový systém

nestmívatelná verze, příslušenství

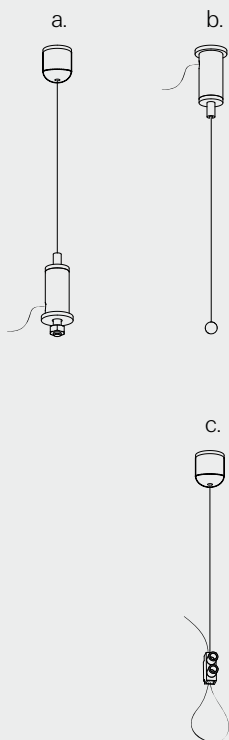

Lankový závěs dolní aretace (a)

SSWD10	1 m
SSWD20	2 m
SSWD30	3 m
SSWD40	4 m
SSWD50	5 m

Lankový závěs horní aretace (b)

SSWH10	1 m
SSWH20	2 m
SSWH30	3 m
SSWH40	4 m
SSWH50	5 m

Lankový závěs economy (c)

SSWE10	1 m
SSWE20	2 m
SSWE30	3 m
SSWE40	4 m
SSWE50	5 m



Pevný závěs

Objednací kód	délka	barva závěsu
SSWA...-	min. 0,1m - max. 2m	S3, B3, W3

Příklad sestavení objednáčeho kódu:

délka 0,5m, barva černá struktura
délka 1m, barva bílá struktura

SSWA05-B3
SSWA10-W3

Barevné provedení pevného závěsu

-S3 stříbrná -B3 černá -W3 bílá